



CATÁLOGO GENERAL



---

## ÍNDICE INDEX

PRESENTACION PRESENTATION	3	LAVABOS WHASBASINS	44
PLATOS DE DUCHA SHOWER TRAYS	4	LAVABO VEGA VEGA WHASBASIN	46
LAVABOS Y ENCIMERAS A MEDIDA WASHBASIN AND COUNTERTOPS MADE TO MEASURE	5	LAVABO NASH NASH WHASBASIN	47
TEXTURAS TEXTURES	6	LAVABO EPSILON EPSILON WHASBASIN	48
TEXTURA FEY FEY TEXTURE	8	LAVABO HYDOR HYDOR WHASBASIN	49
TEXTURA BAMBÚ BAMBU TEXTURE	12	LAVABO HIDRA ROND HIDRA ROND WHASBASIN	50
TEXTURA RETRO RETRO TEXTURE	16	LAVABO HIDRA SQUARE HIDRA SQUARE WHASBASIN	51
TEXTURA PIEL PIEL TEXTURE	20	LAVABO KRAZ KRAZ WHASBASIN	52
TEXTURA COLMENA COLMENA TEXTURE	22	LAVABO ALCOR ALCOR WHASBASIN	53
TEXTURA MADERA MADERA TEXTURE	24	REVESTIMIENTO COATING	54
TEXTURA LISO LISO TEXTURE	26	CARACTERÍSTICAS GENERALES PLATOS SHOWER TRAYS FEATURES	58
TEXTURA GRANITO GRANITO TEXTURE	28	CARACTERÍSTICAS GENERALES ENCIMERAS Y LAVABOS COUNTERTOPS AND WASHBASINS FEATURES	60
TEXTURA PIZARRA PIZARRA TEXTURE	32	CARACTERÍSTICAS GENERALES PANELES PLANELS FEATURES	60
		CAMBIO DE BAÑERA A PLATO DE DUCHA CHANGE FROM BATHTUBE TO SHOWER TRAY	62
		PLATOS ADAPTABLES Y FORMAS ADAPTABLE SHOWER TRAYS AND SHAPES	62
		CONDICIONES DE VENTA TERMS OF SALE	63



NUDESPOL es una empresa dedicada a la fabricación de platos de ducha, encimeras y paneles de pared de resina. Desde nuestros comienzos en el año 2001, nuestra filosofía empresarial ha sido la de crear un equilibrio perfecto, entre la calidad, el diseño y el servicio.

En la actualidad, NUDESPOL está considerada como una de las mejores empresas europeas en su segmento, contando con unas instalaciones de 5.000m<sup>2</sup> y una capacidad productiva de más de 80.000 unidades anuales.

Dotados con los últimos avances en tecnología industrial y utilizando los mejores componentes en materias primas, NUDESPOL consigue estar a la vanguardia en sus acabados. Todos nuestros productos están debidamente avalados por los institutos tecnológicos independientes y competentes en nuestra materia.

Gracias a la confianza y profesionalidad de nuestros clientes, mantenemos la ilusión y la constancia para seguir apostando firmemente en la mejora continua, siendo nuestro único objetivo, el conseguir de nuestros colaboradores su total satisfacción.

BIENVENIDOS A NUDESPOL



*NUDESPOL is a company dedicated to the manufacture of shower trays, countertops and wall panel resin and polyurethane. Since our inception in 2001, our business philosophy has been to create a perfect balance between quality, design and service.*

*Currently, NUDESPOL is considered one of the best European companies in its segment, with facilities of 5.000 square meters and a production capacity of more than 80.000 units annually.*

*Equipped with the state of the art technology and using the best components in raw materials, NUDESPOL gets to be at the forefront in their finishes. All our products are duly certified by independent and competent technological institutions in our field.*

*Thanks to the confidence and professionalism of our customers, we maintain the illusion and perseverance to continue betting strongly on continuous improvement, our only goal, being to achieve total satisfaction of our customers.*

WELCOME TO NUDESPOL



ICONOGRAFÍA *ICONOGRAPHY*



Adaptable  
*Adaptable*



Garantía 2 años  
*Guaranteeing 2 years*



Grosor 2,7/3,5cm  
*Thickness 2,7/3,5cm*



Grado C3 antideslizamiento  
*Degree C3 anti-skidding*



Antideslizante  
*Non-slipping*



Gama colores NCS/RAL  
*Range colors NCS/RAL*



Antibacteriano  
*Antibacterial*



Polímero termoestable  
*Stable polymer*

CERTIFICACIONES *CERTIFICATIONS*



CERTIFICADO Nº 221.I.1802.081.ES.01  
CERTIFICADO Nº 221.C.1802.083.ES.01  
CERTIFICADO Nº 221.Z.1802.083.ES.01



HÁZLO  
ÚNICO...  
*MAKE IT UNIQUE...*

NUESTROS  
**PLATOS DE DUCHA,**  
LAVABOS Y PANELES  
SE REALIZAN EN  
TODAS LAS TEXTURAS  
Y COLORES.

*OUR **SHOWER TRAYS,** WASHBASIN  
AND PANELS ARE PERFORMED IN ALL  
TEXTURES AND COLORS.*

PLATO DE DUCHA CONVENCIONAL  
*CONVENTIONAL SHOWER TRAY*

Opción de rejilla cuadrada y alargada.  
*Option squared and elongated  
drainage grating.*

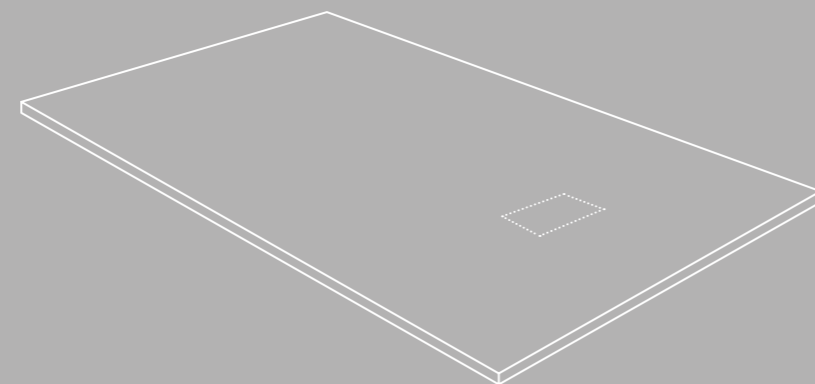

PLATO DE DUCHA ENMARCADO  
*FRAMED SHOWER TRAY*

→ Interiores en canto romo.  
→ Rejilla cuadrada.  
→ *Interior oval edge.*  
→ *Squared drainage grating.*

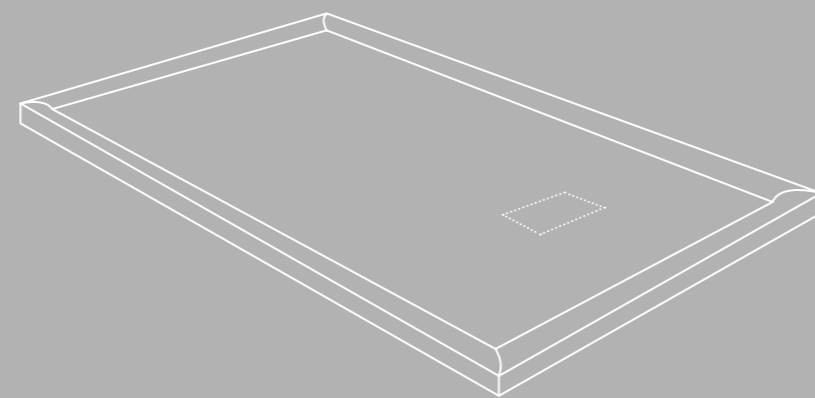

PLATO DE DUCHA SEMI-MARCO  
*SEMI-FRAMED SHOWER TRAY*

Semi-marco se fabrica solo para las  
texturas Pizarra y Liso, y  
con rejilla alargada.

*Semi-framed is provided for Pizarra  
texture and Liso texture and with  
elongated drainage grating.*

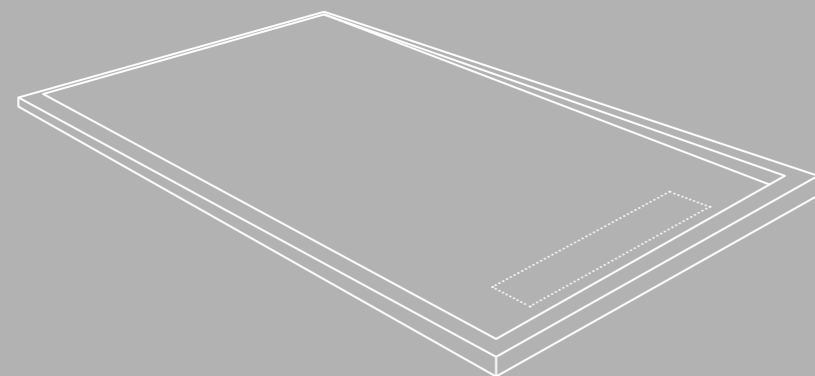

ENCIMERA UN SENO Y DOBLE SENO *COUNTERTOP ONE BASIN OR DOUBLE BASIN*

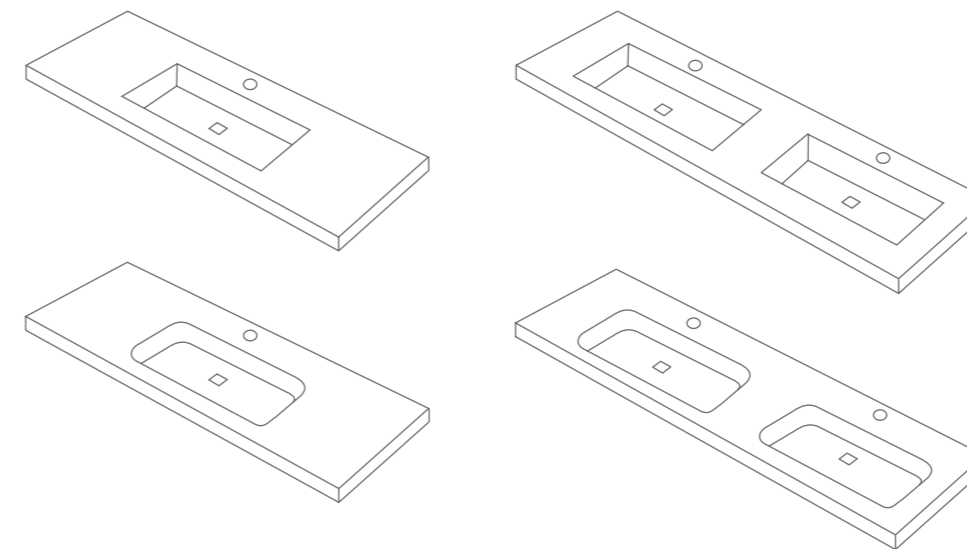

→ Seno oval o recto.  
→ *Oval or squared basin.*  
→ Opción seno desplazado izquierda o derecha, mismo precio.  
→ *Basin is shifted left or right, same price.*

ENCIMERA (SIN SENO) *COUNTERTOP (NO BASIN)*

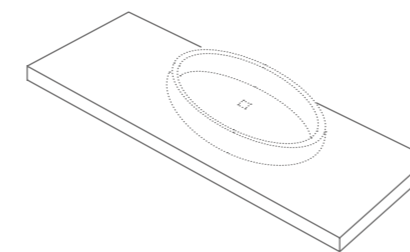

LAVABO UN SENO Y DOBLE SENO *WASHBASIN ONE BASIN OR DOUBLE BASIN*

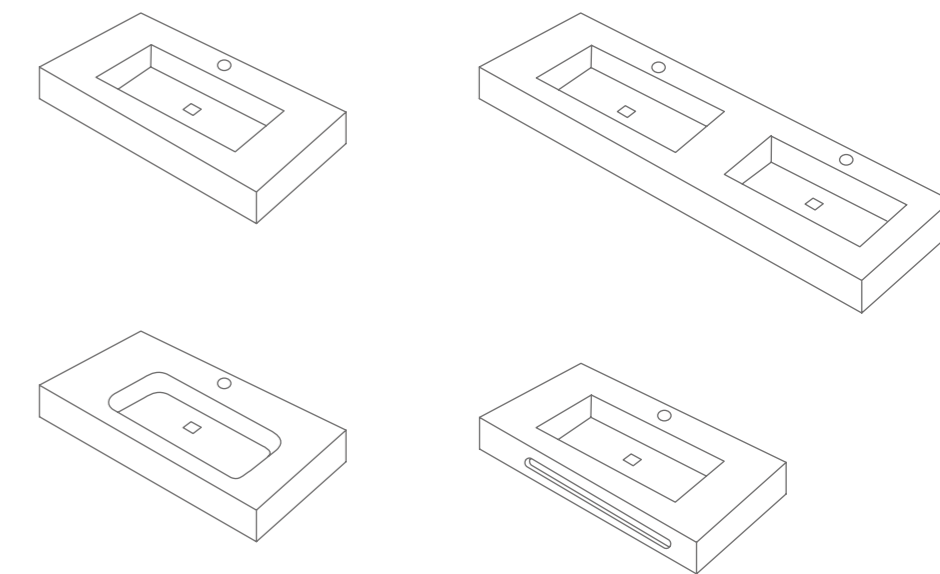

→ Seno oval o recto.  
→ *Oval or squared basin.*

→ Incremento de recalada para  
toallero 10%.  
→ *Possibility of washbasin with towel rail  
(10% increase).*

→ Suplemento por escuadras (2ud): 30€.  
→ *Supplement for countertop brackets  
(2units): 30€.*



# TEXTURAS

*TEXTURES*

---



# TEXTURA FEY

FEY TEXTURE

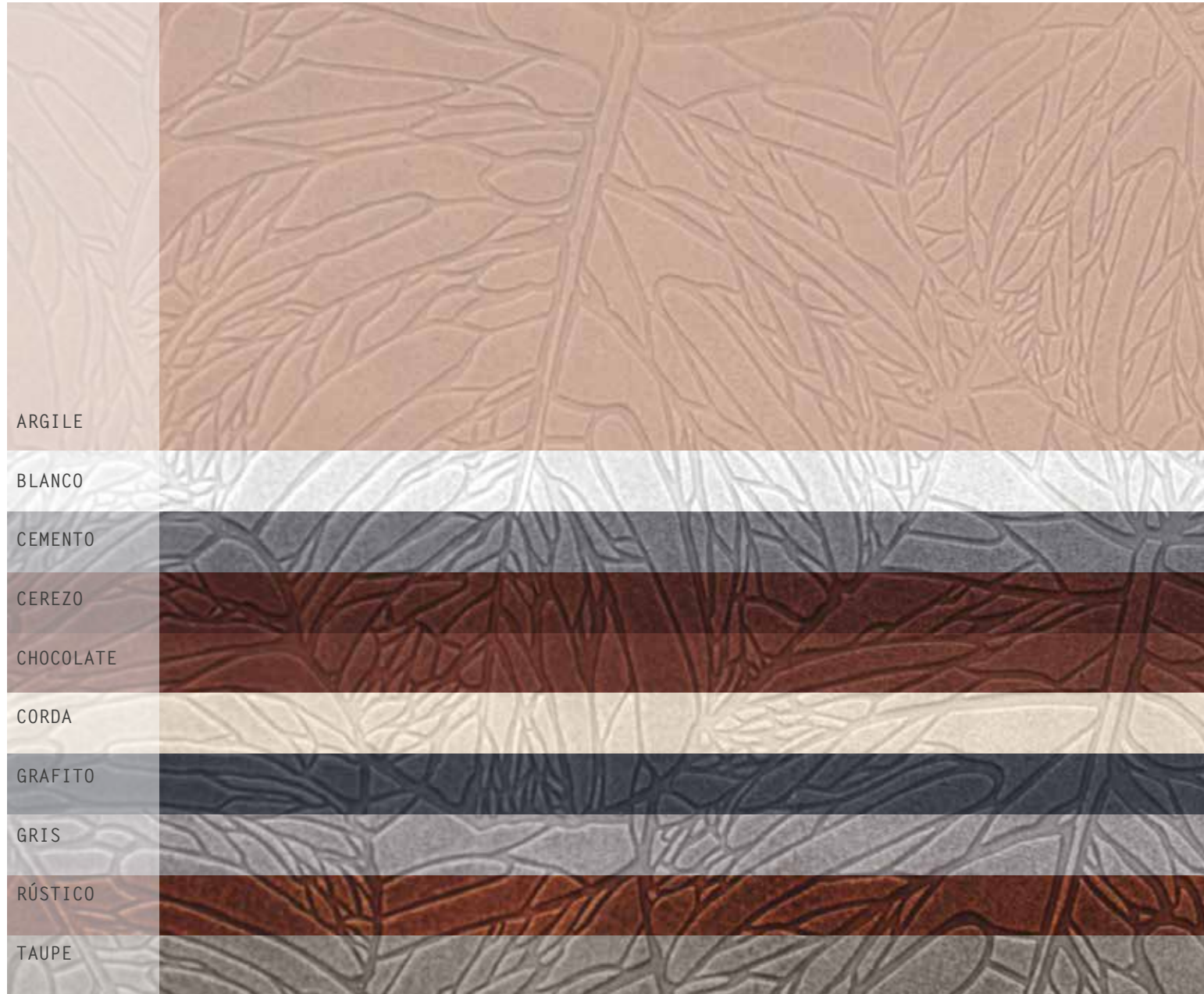

ARGILE

BLANCO

CEMENTO

CEREZO

CHOCOLATE

CORDA

GRAFITO

GRIS

RÚSTICO

TAUPE



Plato convencional 70x160cm. Fey RÚSTICO. Encimera sin seno. Fey BLANCO 46x200cm. Lavabo HIDRA Rond 36

Conventional shower tray 70x160cm. Fey RÚSTICO. Countertop no basin. Fey BLANCO 46x200cm. Washbasin HIDRA Rond 36





→Detalle textura. Plato convencional y panel pared. Fey GRIS.  
→Texture detail. Conventional shower tray and wall panel. Fey GRIS.



→Lavabo Hidra Rond TAUPE.  
→Washbasin Hidra Rond TAUPE.

→Detalle encimera Fey BLANCO.  
→Countertop detail Fey BLANCO.



→Panel de pared 90x180cm. Fey RUSTICO.  
→Wall panel 90x180cm. Fey RUSTICO.

Descubre FEY, una textura actual, llena de vida. Lo orgánico te acompaña en esos momentos de relax que te aporta tu ducha diaria.

Discover Fey, an actual texture full of life. The organic accompany you in these relaxing moments that your daily shower gives you



# TEXTURA BAMBÚ

BAMBÚ TEXTURE



ARGILE

BLANCO

CEMENTO

CEREZO

CHOCOLATE

CORDA

GRAFITO

GRIS

RÚSTICO

TAUPE



Plato convencional 80x150cm. Bambú ARGILE. Encimera sin seno Granito CEMENTO 46x140cm. Lavabo ALCOR 38x48 cm.

Conventional shower tray 100x180cm. Countertop (no basin) Granito CEMENTO 46x140cm. ALCOR washbasin 38x48cm.



# TEXTURA BAMBÚ

BAMBÚ TEXTURE



↳ Detalle textura. Plato convencional.  
Bambú GRIS.  
↳ *Texture detail. Conventional shower tray Bambú GRIS.*

La textura BAMBÚ aporta sobriedad a la vez que versatilidad, combinable con cualquier estilo.

*Bambu texture provides both sobriety and versatility, combining with any style.*



↳ Detalle panel de pared Bambú TAUPE.  
↳ *Detail wall panel Bambú TAUPE.*



↳ Detalle encimera (2,7cm). Bambú GRIS.  
↳ *Countertop detail (2,7cm). Bambú GRIS.*



↳ Encimera doble seno 46x120cm. Bambú CHOCOLATE. Paneles de pared 70x110cm. Bambú ARGILE.  
↳ *Countertop double basin 46x120cm. Bambú CHOCOLATE. Wall panels 70x110cm. Bambú ARGILE.*

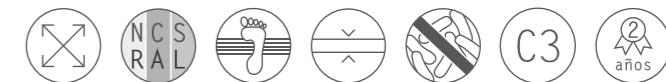



# TEXTURA RETRO

RETRO TEXTURE



ARGILE

BLANCO

CEMENTO

CEREZO

CHOCOLATE

CORDA

GRAFITO

GRIS

RÚSTICO

TAUPE



Plato convencional 100x200cm. Retro RÚSTICO. Panel pared, 50x160cm. y encimera sin seno. Retro BLANCO 46x200cm.

Conventional shower tray 100x200cm. Retro RÚSTICO. Wall panel 50x160cm. and countertop no basin. Retro BLANCO 46x200cm.



# TEXTURA RETRO

RETRO TEXTURE



→Detalle textura. Plato convencional y panel pared. Retro TAUPE.  
→ *Texture detail. Conventional shower tray and wall panel. Retro TAUPE.*



→Detalle pared. Retro RÚSTICO.  
→ *Wall detail. Retro RUSTICO.*

¿Porqué no tapizar el plato de ducha? La elegancia y la sobriedad que aporta la textura Retro, hace de tu baño un lugar especial.

*Why not upholster the shower tray? The elegance and sobriety that brings the Retro texture makes of your bathroom a special place.*

→Lavabo seno oval. Retro GRAFITO.  
→ *Washbasin one oval basin. Retro GRAFITO.*



→Detalle encimera sin seno. Retro CEREZO.  
→ *Countertop no basin detail. Retro CEREZO.*



→Plato enmarcado 80x180cm. Retro CHOCOLATE.  
→ *Framed shower tray 80x180cm. Retro CHOCOLATE.*

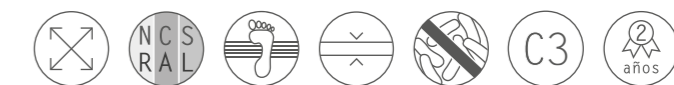



# TEXTURA PIEL

PIEL TEXTURE



ARGILE  
BLANCO  
CEMENTO  
CEREZO  
CHOCOLATE  
CORDA  
GRAFITO  
GRIS  
RÚSTICO  
TAUPE



Plato enmarcado 90x180cm., Piel CORDA. Panel pared 60x120cm. y encimera sin seno 46x200cm. Piel CORDA.  
Framed shower tray 90x180cm., Piel CORDA. Wall panel 60x120cm. and countertop no basin 46x200cm. Piel CORDA.



# TEXTURA PIEL

PIEL TEXTURE



→Detalle textura. Plato enmarcado y panel de pared. Piel RÚSTICO.  
→ *Texture detail. Framed shower tray and wall panel. Piel RUSTICO.*



→Platos convencionales. Piel ARGILE y Piel CHOCOLATE.  
→ *Conventional shower trays. Piel ARGILE and Piel CHOCOLATE.*

→Detalle pared. 60x180cm. Piel BLANCO.  
→ *Wall detail. 60x180cm. Piel BLANCO.*

La textura Piel te transporta a nuevas sensaciones.

Nunca antes habías sentido nada parecido. Un tacto distinto, verás que en NUDESPOL somos capaces de sorprenderte.

*The Piel texture makes you feel new sensations.*

*You have never felt something like this before. A different touch, you will see that in NUDESPOL we are able to surprise you.*



→Encimera seno oval. Piel CEREZO.  
→ *Countertop oval basin. Piel CEREZO.*



→Lavabos seno oval con toallero, 45x60cm. Piel GRIS.  
→ *Washbasins oval basin with towel rail, 45x60cm. Piel GRIS.*

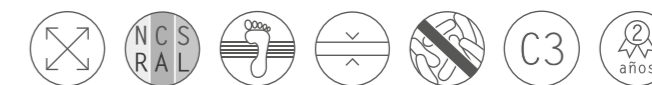



# TEXTURA COLMENA

COLMENA TEXTURE

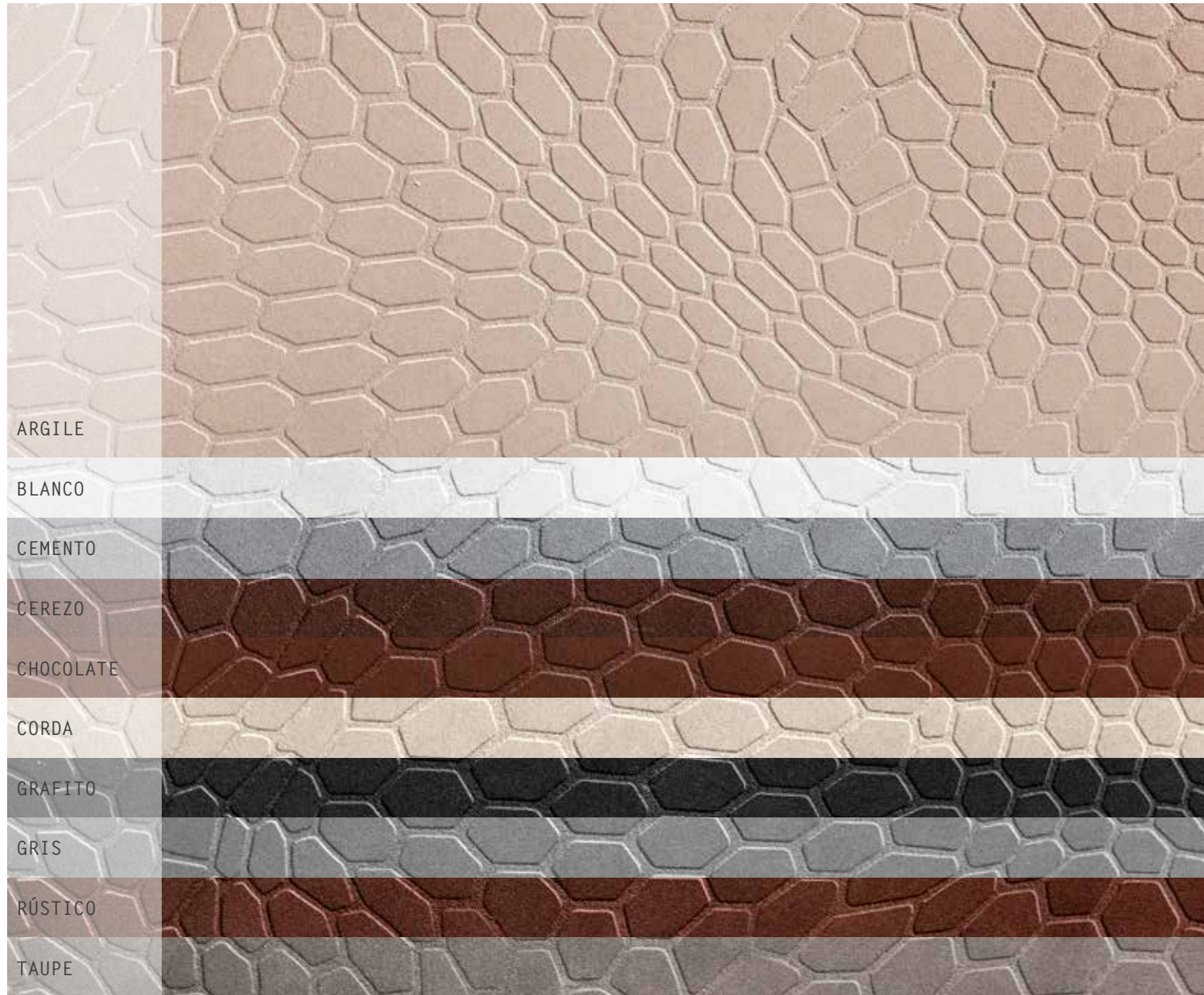

- ARGILE
- BLANCO
- CEMENTO
- CEREZO
- CHOCOLATE
- CORDA
- GRAFITO
- GRIS
- RÚSTICO
- TAUPE



Plato convencional 90x180cm. y panel pared 60x120cm. Colmena BLANCO. Paneles pared y encimera doble seno 46x200cm. y toallero. Colmena TAUPE.  
 Conventional shower tray 90x180cm. and wall panel 60x120cm. Colmena BLANCO. Wall panels and countertop double basin 46x200cm. with towel rail. Colmena TAUPE.



# TEXTURA COLMENA

COLMENA TEXTURE

El tacto agradable y lo irregular de la textura Colmena, le dota de personalidad propia al cuarto de baño. Un baño distinto, sencillo pero elegante.

*The nice and the irregular touch of Colmena texture, gives I unique personality to the bathroom. A different, simple but elegant bathroom.*

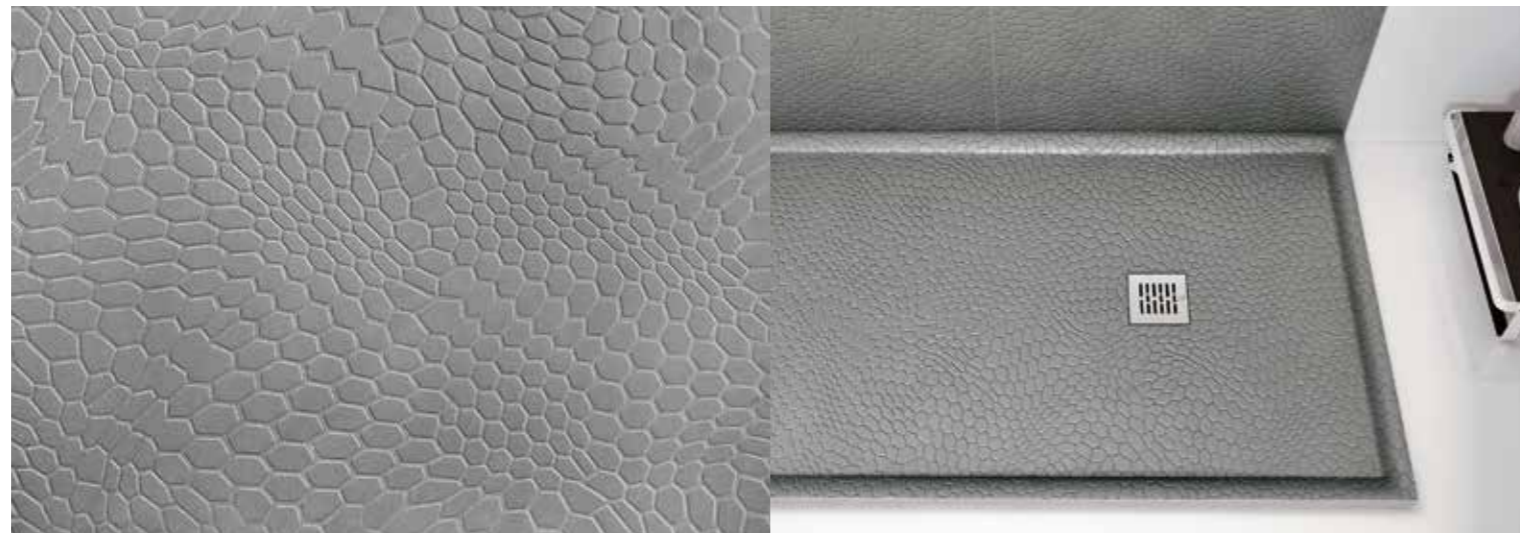

→Detalle textura. Plato enmarcado y panel pared. Colmena GRIS.  
→ *Texture detail. Framed shower tray and wall panel. Colmena GRIS.*



→Platos convencionales. Colmena ARGILE y Colmena CEMENTO.  
→ *Conventional shower trays. Colmena ARGILE and Colmena CEMENTO.*



→Encimera seno oval. Colmena GRAFITO.  
→ *Countertop one oval basin. Colmena GRAFITO.*



→Plato convencional. Colmena BLANCO.  
→ *Conventional shower tray. Colmena BLANCO*

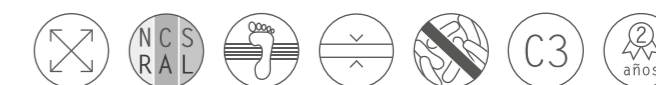



# TEXTURA MADERA

MADERA TEXTURE

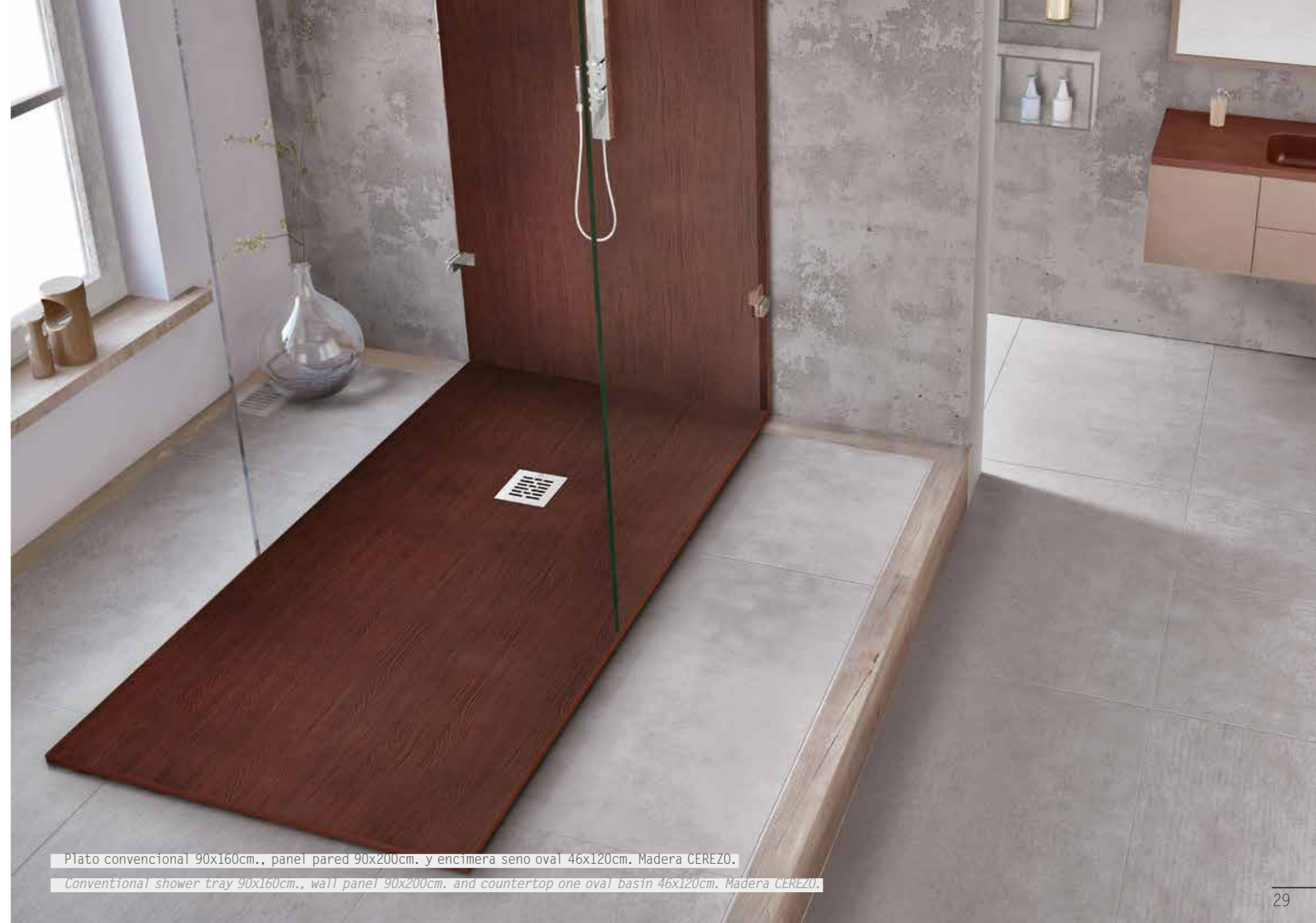

Plato convencional 90x160cm., panel pared 90x200cm. y encimera seno oval 46x120cm. Madera CEREZO.

Conventional shower tray 90x160cm., wall panel 90x200cm. and countertop one oval basin 46x120cm. Madera CEREZO.



# TEXTURA MADERA

MADERA TEXTURE



→Detalle textura. Plato convencional y panel pared. Madera CHOCOLATE.  
→ *Texture detail. Conventional shower tray and wall panel. Madera CHOCOLATE.*



→Detalle grosor plato enmarcado (3,5cm). Madera GRIS.  
→ *Thickness detail framed shower tray. (3,5cm). Madera GRIS.*

Siente la textura Madera.

Puedes sentir la textura de la madera bajo tus pies. La calidez de lo orgánico inunda tu cuarto de baño.

*Feel the Wooden texture.*

*You can feel the wood texture under your feet. The warmth of the organic inundates your bathroom.*



→Plato convencional 90x180cm. Madera GRAFITO.  
→ *Conventional shower tray 90x180cm. Madera GRAFITO.*



→Encimera sin seno. Madera GRAFITO.  
→ *Countertop no basin. Madera GRAFITO.*



→Lavabo. Madera TAUPE.  
→ *Washbasin. Madera TAUPE.*

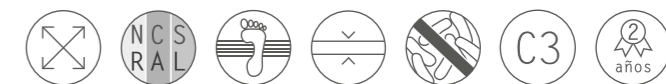



# TEXTURA LISO

LISO TEXTURE



Plato semi-marco 90x160cm., panel pared 90x90 / 90x160cm. Encimera con seno 46x120cm. Liso ARGILE.

Semi-framed shower tray 90x160cm., wall panel 90x90 / 90x160cm. Countertop one basin 46x120cm. Liso ARGILE.



# TEXTURA LISO

LISO TEXTURE

nudespol

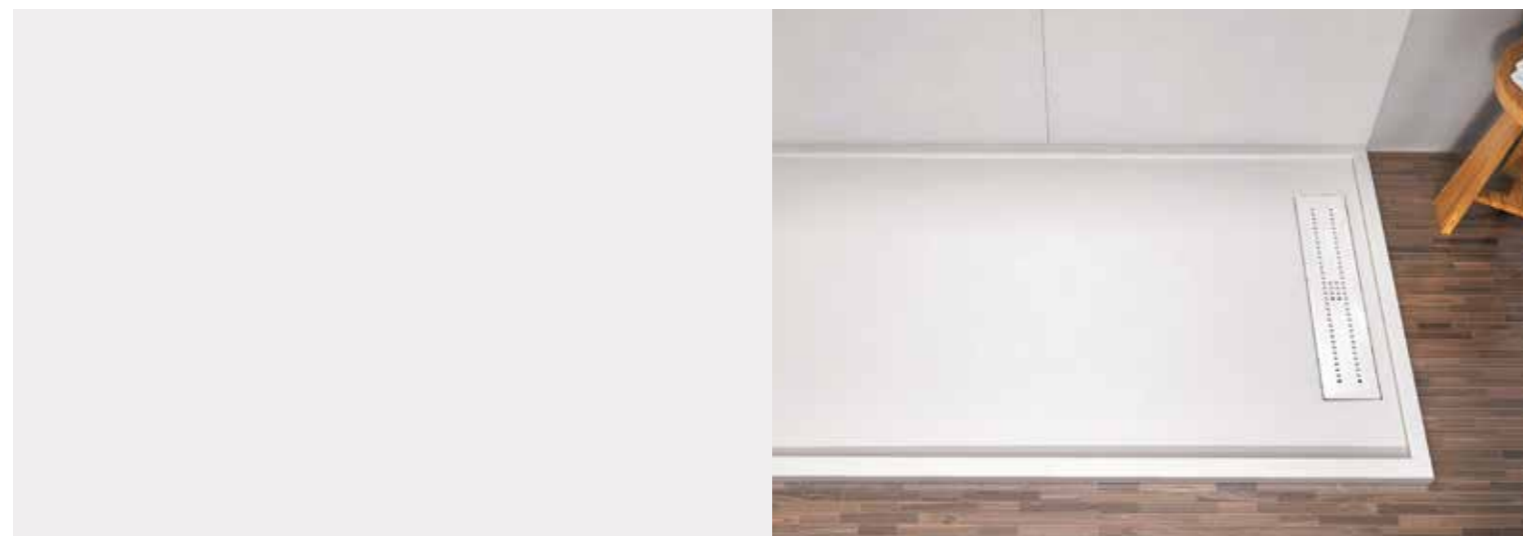

↳ Detalle textura. Plato semi-marco y panel. Liso BLANCO.  
↳ *Texture detail. Semi-framed shower tray and panel. Liso BLANCO.*

Un clásico para el baño. La sencillez de la textura Liso, la pureza de líneas... sin renunciar al diseño.

*A classic for the bathroom, the simplicity of the Liso texture, the purity of the lines... without giving up to the design.*



↳ Lavabo 46x200cm., seno oval. Liso CEMENTO.  
↳ *Washbasin 46x200cm., oval basin. Liso CEMENTO.*  
↳ Encimera sin seno 46x200cm. Liso CEMENTO.  
↳ *Countertop no basin 46x200cm. Liso CEMENTO.*



↳ Plato convencional 90x180cm. Liso TAUPE.  
↳ *Conventional shower tray 90x180cm. Liso TAUPE.*

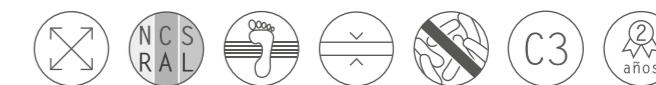



# TEXTURA GRANITO

GRANITO TEXTURE

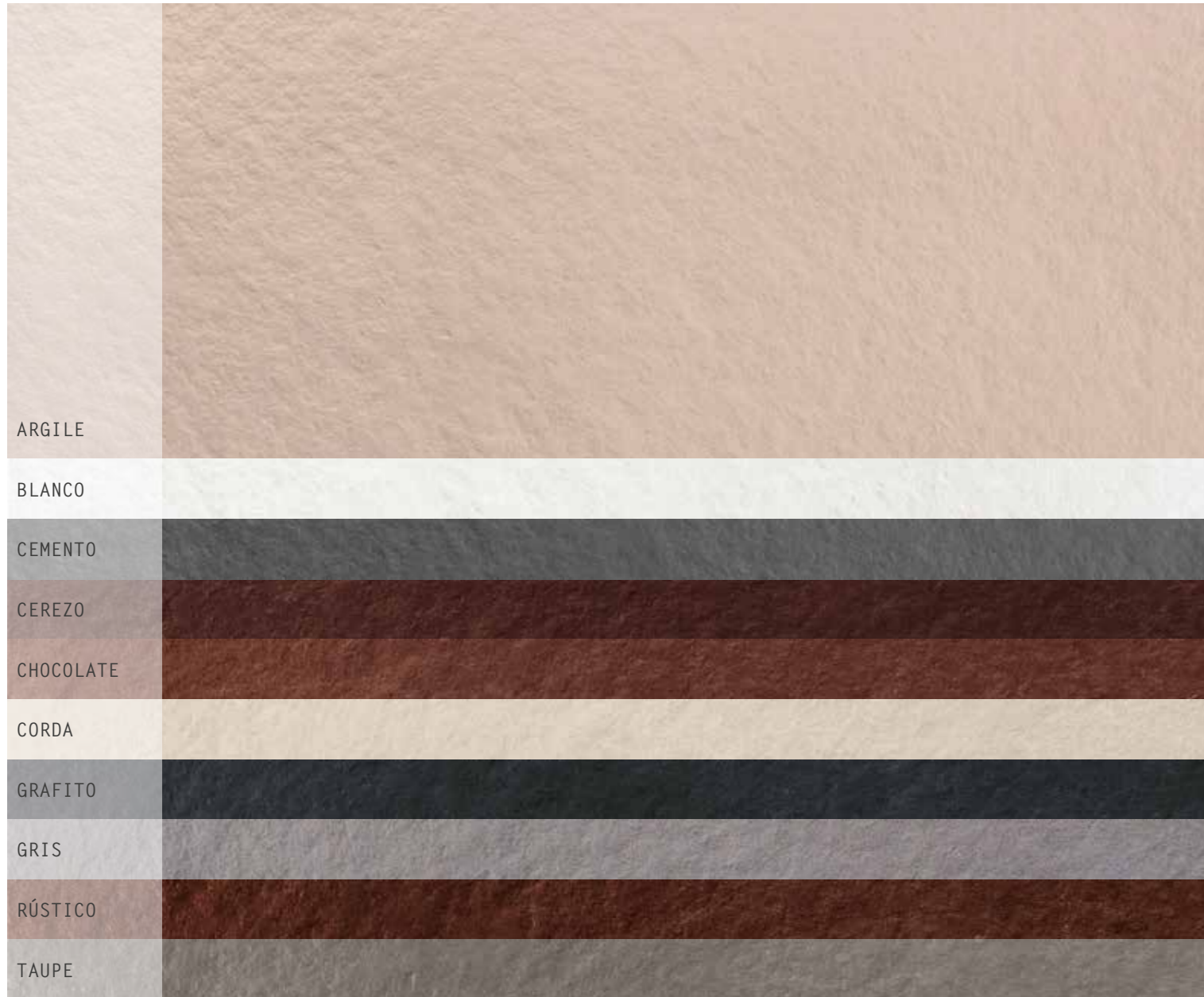

Plato convencional 100x180cm. y lavabo 46x60cm. Granito CEMENTO.

Conventional shower tray 100x180cm. and washbasin 46x60cm. Granito CEMENTO.



# TEXTURA GRANITO

GRANITO TEXTURE



La textura Granito aporta una gran versatilidad, combinable con cualquier estilo, por lo intemporal del mismo.

*Granito texture provides a great versatility combinable with any style because of its timelessness.*

→ Detalle textura. Plato enmarcado y panel de pared. Granito GRAFITO.  
→ *Texture detail. Framed shower tray and wall panel. Granito GRAFITO.*



→ Encimera. Granito CHOCOLATE.  
→ *Countertop (no basin). Granito CHOCOLATE.*



→ Detalle platos convencionales. Granito BLANCO y Granito TAUPE.  
→ *Conventional shower trays detail. Granito BLANCO and Granito TAUPE.*

→ Detalle grosor plato convencional (2,7cm). Granito ARGILE.  
→ *Thickness detail conventional shower tray (2,7cm). Granito ARGILE.*



→ Lavabo 46x70cm. Granito RÚSTICO. Paneles de pared 70x180cm. Granito ARGILE.  
→ *Washbasin 46x70cm. Granito RUSTICO. Wall panels 70x180cm. Granito ARGILE.*

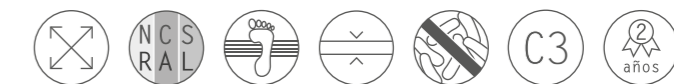



# TEXTURA PIZARRA

PIZARRA TEXTURE

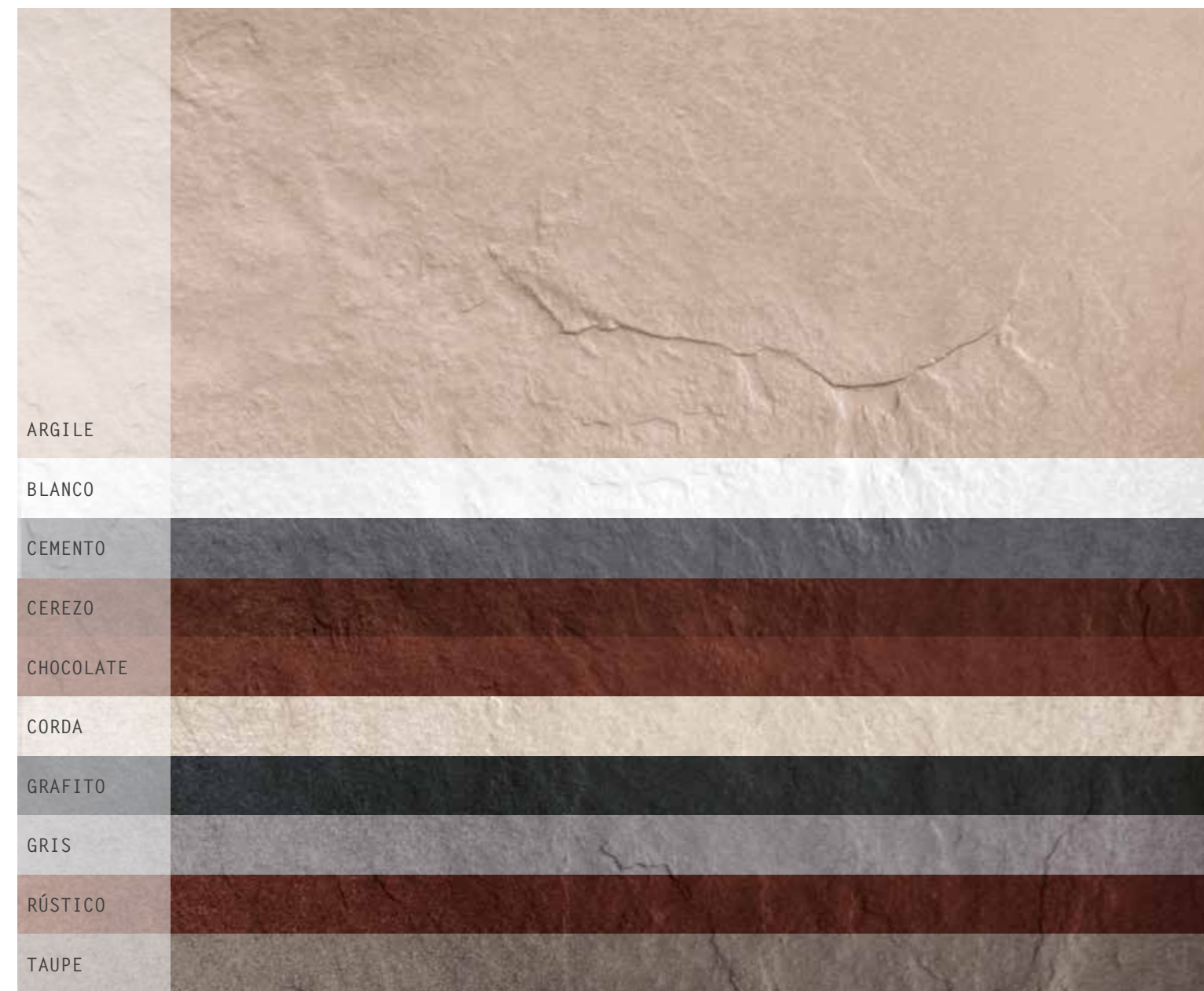

Plato convencional 100x200cm. y doble lavabo. Pizarra GRAFITO.

Conventional shower tray 100x200cm. and washbasin with double basin. Pizarra GRAFITO.



# TEXTURA PIZARRA

PIZARRA TEXTURE



→Detalle textura. Plato semi-marco y panel. Pizarra CEREZO.  
→ *Texture detail. Semi-framed shower tray and panel. Pizarra CEREZO.*



→Detalle platos convencionales. Pizarra CORDA y Pizarra RÚSTICO.  
→ *Conventional shower trays detail. Pizarra CORDA and Pizarra RUSTICO.*

La textura Pizarra aporta elegancia y calidez.

Nuestra pizarra ofrece un equilibrio perfecto entre lo tradicional y lo contemporáneo en el diseño de baños.

*Pizarra texture provided elegance and warmth.*

*Our slate offers a perfect balance between the traditional and contemporary in bathroom design.*



→Lavabo con doble seno y doble toallero. Pizarra BLANCO.  
→ *Washbasin double basin and double towel rail. Pizarra BLANCO.*

→Detalle grosor plato enmarcado (3,5cm). Pizarra CEMENTO.  
→ *Thickness detail framed shower tray (3,5cm). Pizarra CEMENTO.*

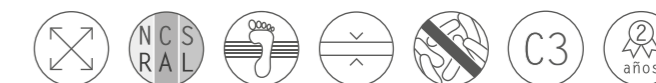





# LAVABOS

*WHASBASINS*

---

LAVABO VEGA  
VEGA WHASBASIN

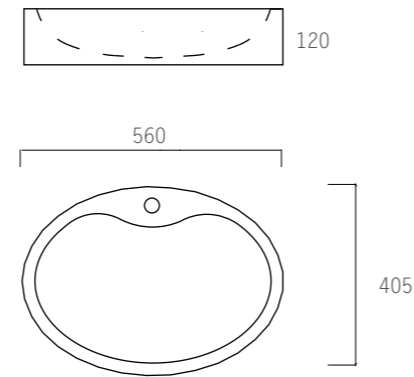

→ Lavabo VEGA sobreencimera 40,5x56 cm. Fabricado en polímero termoestable. Encimera 50x110 cm Cemento BAMBÚ.  
→ VEGA washbasin undercountertop 40,5x56 cm. Made of heat stable polymer. Countertop 50x110cm. Cemento BAMBÚ.



LAVABO NASH  
NASH WHASBASIN

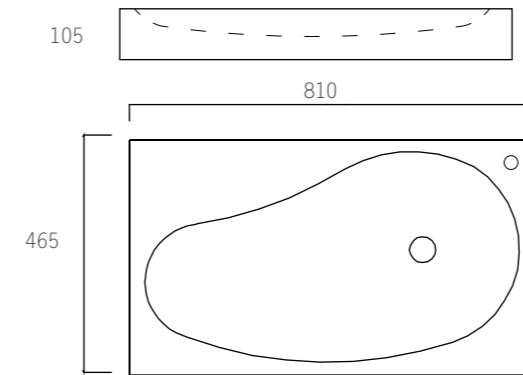

→ Lavabo sobreencimera rectangular NASH 46,5x81cm. Fabricado en polímero termoestable.  
→ NASH washbasin rectangular undercountertop 46,5x81cm. Made of heat stable polymer.





# LAVABO EPSILON

EPSILON WHASBASIN



→ Lavabo semiencastrado EPSILON. 37,5x47 cm. Fabricado en polímero termoestable  
→ Semi-recessed EPSILON washbasin. 37,5x47 cm. Made of heat stable polymer.

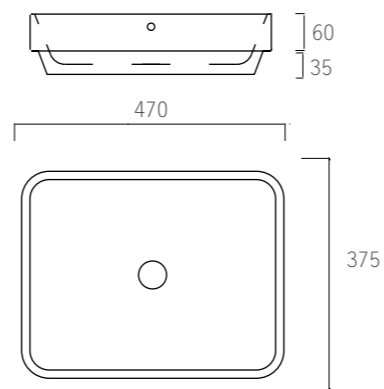

# LAVABO HYDOR

HYDOR WHASBASIN



→ Lavabo HYDOR 360 Ø. Fabricado en polímero termoestable  
→ HYDOR washbasin 360 Ø. Made of heat stable polymer.

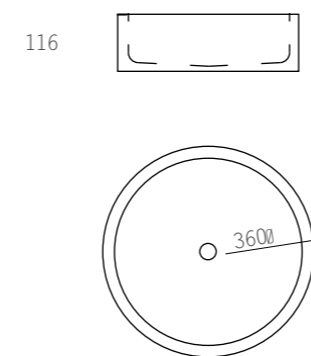

LAVABO HIDRA  
HIDRA WHASBASIN



→ Lavabo 360 Ø. Hidra Rond ARGILE. Fabricado en polímero termoestable  
→ Washbasin 360 Ø. Hidra Rond ARGILE. Made of heat stable polymer.

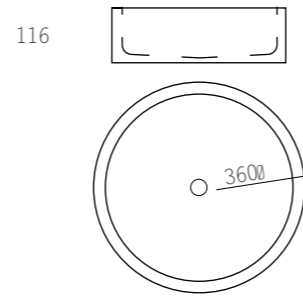

LAVABO HIDRA  
HIDRA WHASBASIN



→ Lavabo 38x48cm. Hidra Square GRAFITO. Fabricado en polímero termoestable  
→ Washbasin 38x48cm. Hidra Square GRAFITO. Made of heat stable polymer.

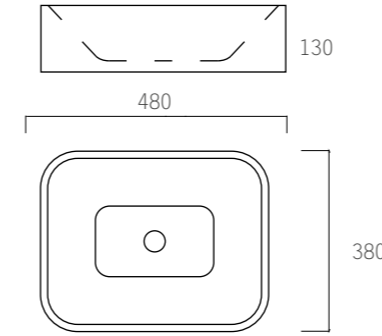





→ Lavabo KRAZ sobrecimera 45,5x80,5cm. Fabricado en polímero termoestable  
→ Undercountertop KRAZ whasbasin. 45,5x80,5 cm. Made of heat stable polymer.

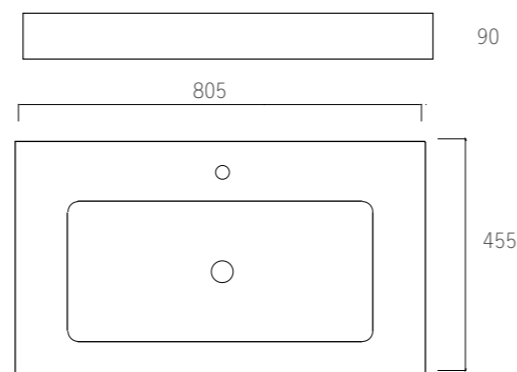

→ Lavabo ALCOR 37,5x47,5cm. Fabricado en polímero termoestable  
→ ALCOR washbasin 37,5x47,5 cm. Made of heat stable polymer.

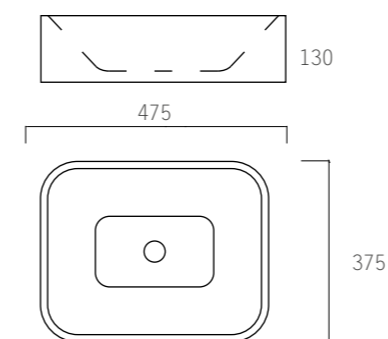



# REVESTIMIENTO

*COATING*

---



SE FABRICAN  
EN TODAS  
LAS TEXTURAS Y  
COLORES

THEY ARE MANUFACTURED IN  
ALL COLORS AND TEXTURES.

Cortes y medidas  
especiales, consultar.

Special measures and cuts to  
be consulted.



Los paneles de pared se realizan en poliuretano en masa. Su uso es solo para interiores y se pueden utilizar como revestimiento para cualquier estancia.

*The wall panels are made of polyurethane mass. Its use is only for indoor space and can be used as a coating for any living space.*



COMPOSICIÓN Y FABRICACIÓN (PLATOS DE DUCHA, ENCIMERAS Y LAVABOS)

COMPOSITION AND MANUFACTURE (SHOWER TRAYS, COUNTERTOPS AND WASHBASINS)

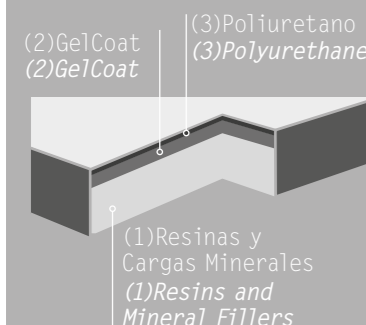

Fabricación a base de una mezcla de resina de poliéster, cuarzo y cargas minerales, dolomitas(1), GelCoat(2) y recubrimiento antideslizante y antibacteriano realizado en poliuretano(3).

Manufacture of a resin blend of polyester, quartz and mineral fillers dolomite(1), GelCoat(2) and slip and antibacterial coating made from polyurethane(3).

CARACTERÍSTICAS PLATOS DE DUCHA *SHOWER TRAYS FEATURES*

- Fabricación estándar, a medida y formas especiales.
- 44 kg. de peso por m<sup>2</sup>.
- Válvula 60mm. (altura) - 90mm. (diámetro) - 43 L/min. aprox.
- Espesor del plato convencional 2,7cm.
- Espesor del plato enmarcado o semi-marco 3,5cm.
- Embalaje en caja de madera individual.

- Standard manufacturing, customized and special shapes.
- 44 kg by m<sup>2</sup> (square meter).
- Valve 60mm. (Height) 90mm. (diameter) - 43 L/min. approximate.
- Conventional shower tray thickness (2,7cm).
- Framed and semi-framed shower trays thickness (3,5cm).
- Individual packaging in wooden box.

LIMPIEZAS Y DESINFECCIÓN *CLEANLINESS AND DISINFECTION*

- Utilizar esponja, agua y jabón (a ser posible neutro).
- NO utilizar estropajos o productos abrasivos.
- Desinfectar con lejía o amoníaco (2 minutos y enjuagar con agua)
- NO utilizar productos tipo ANTICAL durante más de 2 minutos.

- Use sponge, soap (preferably neutral) and water.
- DO NOT use steel wool or abrasive products.
- Disinfect with bleach or ammonia (2 minutes and rinse with water).
- DO NOT use descaling products for more than 2 minutes.

VÁLVULA DE GRAN EVACUACIÓN *A DRAIN (VALVE) OUTLET FOR DISCHARGE OF LARGE QUANTITIES OF WATER*

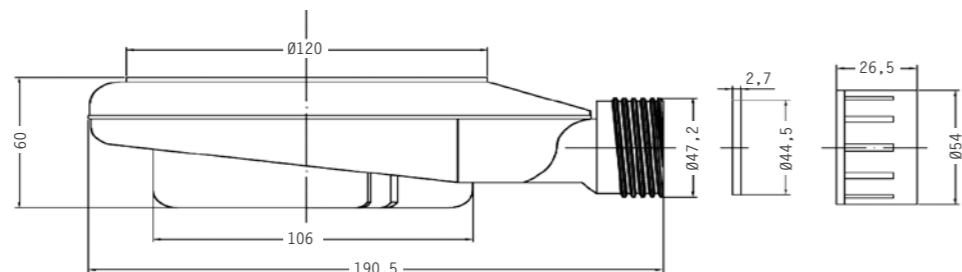

VÁLVULA INCLUIDA EN EL PRECIO *VALVE INCLUDED IN PRICE*

REJILLAS *DRAINAGE GRATINGS*



- Rejilla alargada (2medidas) 13,5x62,5cm para anchos de 80-90-100cm. y 13,5x53cm para anchos de 70-75cm.
- Rejilla alargada 78€.

- Elongated drainage grating (2sizes) 13,5x62,5cm for widths of 80-90-100cm and 13,5x53cm for widths of 70-75cm.
- Elongated drainage grating 78€.



- Rejilla cuadrada. 13,5x13,5cm
- Square drainage grating. 13,5x13,5cm.

PLATO SEMI-MARCO *SEMI-FRAMED SHOWER TRAY*

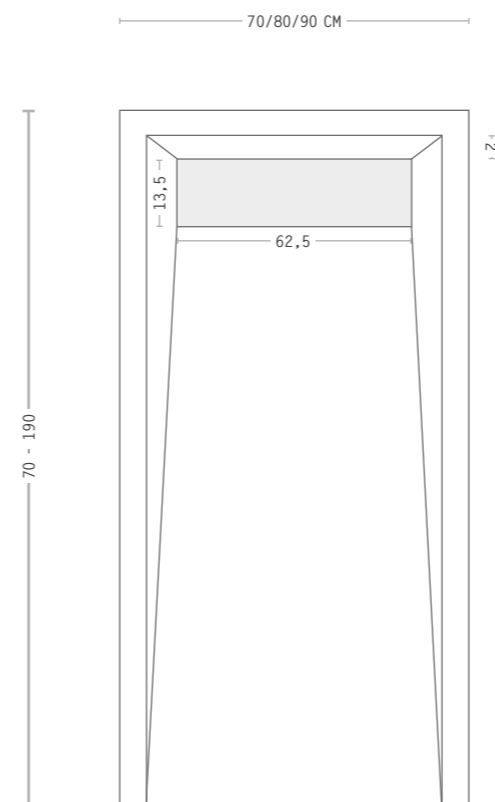

PLATO CONVENCIONAL (REJILLA ALARGADA) *CONVENTIONAL SHOWER TRAY (ELONGATED DRAINAGE GRATING)*

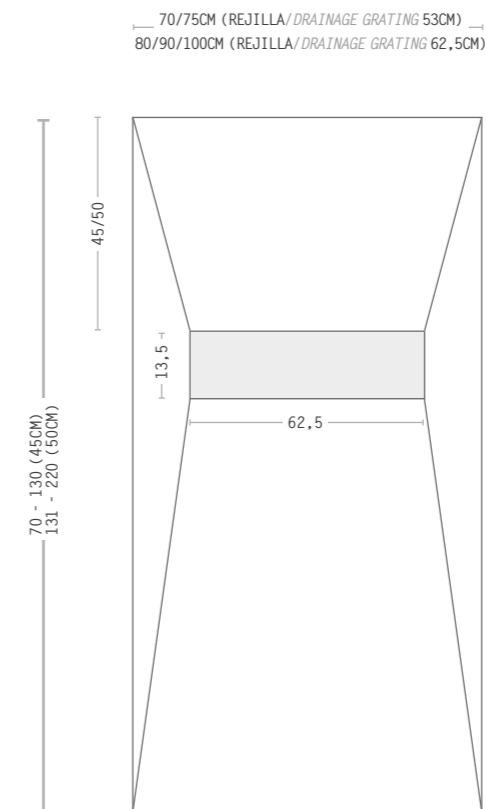

PLATO ENMARCADO Y CONVENCIONAL *FRAMED AND CONVENTIONAL SHOWER TRAY*

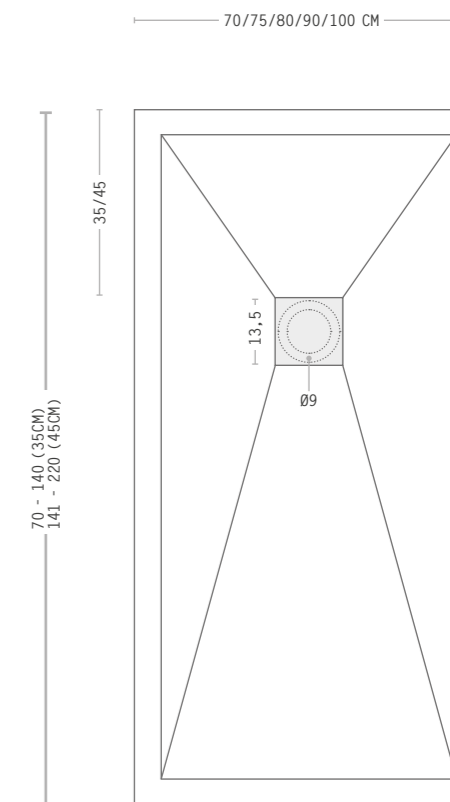

GROSOR PLATO DE DUCHA *SHOWER TRAY THICKNESS*



Desagüe central según ancho del plato.

Central drainage depending of the width shower tray.



CARACTERÍSTICAS ENCIMERAS Y LAVABOS *COUNTERTOPS AND WASHBASINS FEATURES*

ENCIMERA UN SENO Y DOBLE SENO *COUNTERTOP ONE BASIN OR DOUBLE BASIN*

- Se puede fabricar en seno desplazado a izquierda o derecha.
- Fondo seno interior 9cm.
- Para medidas especiales, consultar precios.
- El lavabo se incrementa en 1,5cm. por cada lado en la parte inferior de la encimera.

- *It can be manufactured with basin shifted left or right.*
- *Inside basin bottom (9cm)*
- *For special measures, consult price.*
- *The basin is increased by 1,5cm. on each side at the bottom of the countertop.*

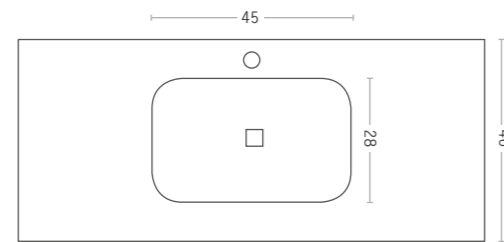
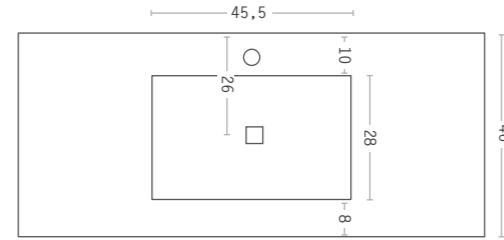

SENO OVAL *OVAL BASIN*

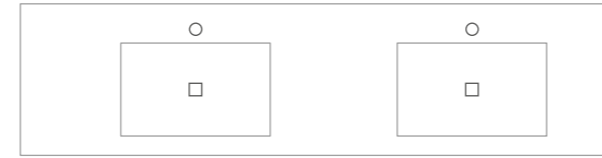

DOBLE SENO *DOUBLE BASIN*



DOBLE SENO OVAL *DOUBLE OVAL BASIN*

- Largos superiores para encimeras a partir de 201cm., consultar.
- *Widths greater than 201cm., to consult.*

LAVABOS UN SENO Y DOBLE SENO *WASHBASINS ONE BASIN OR DOUBLE BASIN*

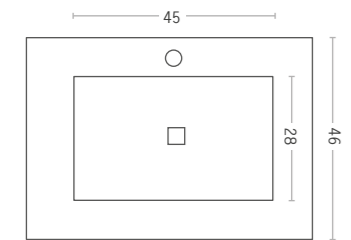

PLANTA LAVABO *WASHBASIN GENERAL LAYOUT*



ALZADO LAVABO Y TOALLERO *FRONTAL WASHBASIN AND TOWEL RAIL (CM)*

ENCIMERA SIN SENO *COUNTERTOP (NO BASIN)*

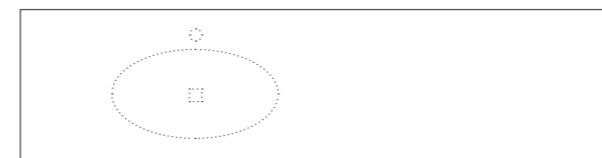

- Grosor encimera 2cm.
- Fondo hasta 46cm. A partir de 46cm, precio a consultar.

- *Countertop thickness 2cm.*
- *Bottom up to 46cm. From 46cm, consult price.*

CARACTERÍSTICAS PANELES *PANELS FEATURES*

- Fabricado en poliuretano en masa.
- Grosor aproximado 0,8cm.
- 20Kg por m<sup>2</sup>.
- Embalaje en caja de cartón.
- Se pueden adaptar formas con pilares y medidas especiales.

- *Manufactured in mass of polyurethane.*
- *Approximate thickness 0,8cm.*
- *20Kg for m<sup>2</sup> (square meter).*
- *Carton packaging.*
- *We can adapt pillars shapes and special measures.*

LIMPIEZAS Y DESINFECCIÓN *CLEANLINESS AND DISINFECTION*

- Utilizar esponja, agua y jabón (a ser posible neutro).
- NO utilizar estropajos o productos abrasivos.
- Desinfectar con lejía o amoníaco (2 minutos y enjuagar con agua).
- NO utilizar productos tipo ANTICAL durante más de 2 minutos.

- *Use sponge, soap (preferably neutral) and water.*
- *DO NOT use steel wool or abrasive products.*
- *Disinfect with bleach or ammonia (2 minutes and rinse with water).*
- *DO NOT use descaling products for more than 2 minutes.*

COLOCACIÓN *COLOCATION*

Base de colocación completamente plana.

- Aconsejamos utilizar masilla de poliuretano para la colocación y pegado.
- En caso de que se detecten anomalías o deficiencias, no proceder con la instalación del panel y contactar con el distribuidor para informar de la situación.
- Posibilidad de realizar listelos decorativos a partir de 5cm de ancho, ejemplo en página 33. (Largo según tarifa paneles de pared).

*Completely flat placement.*

- *We recommend using polyurethane caulk for placement and glued.*
- *If anomalies or deficiencies are identified, not to proceed with the installation of the panel and contact your dealer to report the situation.*
- *Possibility of decorative wood strips from 5cm wide sample on page 33. (Length according to the wall panels fee).*

## CAMBIO DE BAÑERA A PLATO DE DUCHA CHANGE FROM BATHTUBE TO SHOWER TRAY

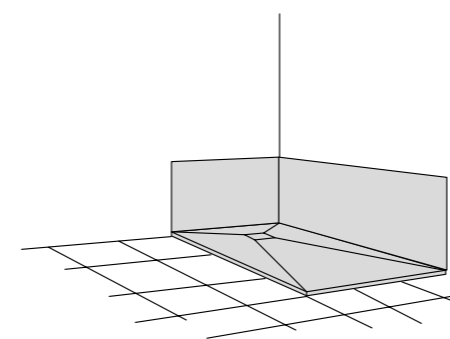
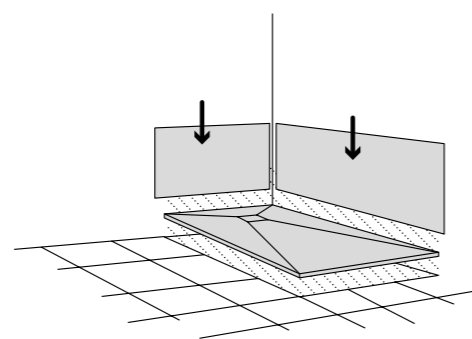
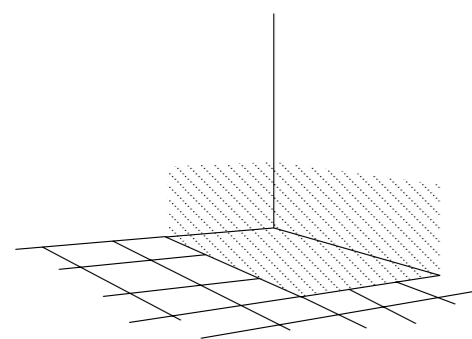
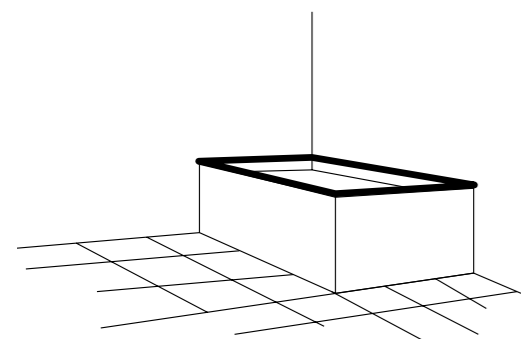

### ASPECTOS A TENER EN CUENTA ANTES DE LA INSTALACIÓN ASPECTS TO BE CONSIDERED BEFORE INSTALLATION

- El plato desagüa correctamente.
- Se conserva en posición horizontal y sobre una superficie plana hasta el momento de su instalación.
- No existen desperfectos o anomalías en la superficie del mismo.

NOTA: En caso de que se detecten anomalías o deficiencias, no proceder con la instalación del plato y contactar con el distribuidor para informar de la situación.

- *The shower tray drains properly.*
- *It is kept in a horizontal position on a flat surface until installation.*
- *No damage or anomalies on its surface.*

*Note: If anomalies or deficiencies are identified, not to proceed with the installation of the shower tray and contact your distributor to report the situation.*

## PLATOS ADAPTABLES Y FORMAS ADAPTABLE SHOWER TRAYS AND SHAPES

Se pueden realizar formas con pilares o sortear cualquier barrera arquitectónica.

*We can make shapes with pillars or overcome any architectural barrier.*

- Plato convencional semicircular 100x100cm. Granito GRIS.
- *Semicircular conventional shower tray 100x100cm. Granite GRIS.*

### PREPARACIÓN DEL SUELO SOIL PREPARATION

La base de mortero, sobre la que se va a colocar el plato de ducha debe estar perfectamente nivelada y seca, ya que el material de relleno podría llegar a curvar el plato dejándolo inservible.

Hay que dejar un hueco en la base para la válvula.

*The base of mortar on which will be placed the shower tray, has to be perfectly leveled and dry as the filling material could eventually bend the shower tray leaving it unusable.*

*We must leave a gap at base of the valve.*



## CONDICIONES DE VENTA

TERMS OF SALE

### CONDICIONES ANTE LOS PEDIDOS DEL DISTRIBUIDOR

- Las ventas al distribuidor se formalizarán a los precios vigentes y pactados en el momento de la expedición del género.
- La forma de pago, será mediante giro a 30 días de la fecha de la factura.
- Los pedidos en curso serán retenidos cuando haya impagados pendientes de liquidación.
- También se retendrán los pedidos, cuando el cliente tenga facturas pendientes de reposición con más de 15 días de retraso en el pago.
- NUDESPOL no aceptará anulaciones de pedidos transcurridas 24 horas de su recepción.

### DEALERS' CONDITIONS OF PURCHASING

- *Sales to dealers shall be formalized according to current and agreed prices at the moment of merchandise issuance.*
- *Methods of payment shall be agreed by both sides but always through guaranteed payment.*
- *With defaults pending of payment new orders are not provided.*
- *Orders with defaults pending of payment of more than 15 days will not be supplied.*
- *NUDESPOL will not accept cancellation of orders within 24 hours of receipt.*

### GARANTÍA

- Los productos suministrados por NUDESPOL, están garantizados de acuerdo a lo establecido en la normativa europea vigente.
- Se considerarán válidas aquellas reclamaciones efectuadas por escrito en los cinco días siguientes a la entrega de la mercancía.
- Esta garantía, no cubrirá el deterioro del producto imputable a la instalación, manipulación o uso inadecuado del mismo.

### GUARANTEE

- *The product are supplied by NUDESPOL are guaranteed according to the established in the European Standard.*
- *Those claims received in writing within 5 days of delivering of the merchandise, are considered valid.*
- *Damage caused by misuse, improper installation or incorrect transport.*
- *Damage caused by works like: replacement of shower screens, tiles as well as placement of elements unconnected to the product.*

### INCIDENCIAS DE TRANSPORTE

- El cliente se obliga a comprobar que la mercancía se le entrega en buenas condiciones en el momento de la descarga.
- Si observa alguna anomalía habrá de anotarlo en el albarán de entrega. Después se notificará al comercial y a NUDESPOL.
- Es conveniente la realización de una fotografía en formato digital, y remitirla a pedidos@nudespol.com, indicando la incidencia.
- Una vez pasadas 48 horas de haber recepcionado la mercancía, no se aceptará ningún tipo de reclamación por roturas o desperfectos ocasionados por el transporte.

### TRANSPORTATION INCIDENCES

- *The client is obliged to make sure that the merchandise is delivered in good conditions at the moment of unloading.*
- *If you notice any anomaly you will have to note it down on the delivery note (bill of loading). Afterwards the commercial and NUDESPOL shall be notified.*
- *Is convenient the accomplishment of a photograph in digital and forward it to pedidos@nudespol indicating the incident.*

- *Once past the 48 hours after receiving the merchandise, any claims for breakages and damage caused withing transportation will not be accepted.*

### DEVOLUCIÓN DE LA MERCANCÍA

- No se admitirá la devolución de ninguna mercancía por causas no imputables a NUDESPOL.
- Sólo se admitirán devoluciones en caso de problemas de calidad imputables a NUDESPOL o causados por el transporte.
- En todo caso las devoluciones deberán ser autorizadas por el personal responsable de NUDESPOL.
- La devolución habrá de hacerse en condiciones adecuadas de forma que la mercancía no sufra desperfectos por el mal embalaje.
- Si la devolución se debe a un error o defecto imputable a la fábrica, será NUDESPOL el que corra con los gastos de transporte.

### DEVOLUCIÓN DE LA MERCANCÍA

- *Refunds are allowed only for justifiable reasons such as: manufacturable defect (defect in workmanship), transport or packing. In this case Nudespol will bear transportation costs.*
- *Refunds require to be authorized by the direction of Nudespol and the merchandise must be returned perfectly packed.*

### PRODUCTOS

- NUDESPOL se reserva el derecho de introducir cualquier modificación en el diseño y acabado de sus productos sin previo aviso.
- Se entiende que estas posibles modificaciones se harían para introducir mejoras en el producto.
- Los colores representados en este catálogo, pueden



presetar variaciones con respeto a los colores y acabados originales debidos a la impresión fotomecánica, por lo que en todo caso los colores son orientativos.

#### PRODUCTS

→ *NUDESPOL reserves the right to carry out modifications in the design and the finishes of their product in order to improve the collection.*  
→ *The colors represented in this catalogue are only approximate.*

#### MODIFICACIÓN DE LAS CONDICIONES GENERALES DE VENTA

→ NUDESPOL se reserva el derecho de modificar las condiciones generales de venta sin previo aviso, respetando los precios y condiciones de los periodos en curso.  
→ Del mismo modo, NUDESPOL se reserva el derecho de cambiar los precios de este catálogo, procediendo a avisar a los clientes en el momento del cambio.  
→ Los precios de este catálogo serán válidos salvo error tipográfico, reservándose NUDESPOL el derecho de modificar y corregir cualquier precio sin previo aviso.

#### MODIFICATIONS TO GENERAL SALES CONDITIONS

→ *NUDESPOL reserves the right to charge the general conditions of sale without previous notice, respecting the prices and terms of current orders.*  
→ *In the same way NUDESPOL reserves the right to change the prices in this catalogue and proceeded to notify the customers at the moment of charge.*  
→ *Prices in this catalogue will be valid except for typographic error.*

#### CONSIDERACIONES FINALES

→ El cliente reconoce y acepta el contenido de las presentes Normas y Condiciones Generales de Venta, que obra en su poder, como reguladoras de suministros de los sucesivos pedidos que curse a NUDESPOL.  
→ En el supuesto que alguna o varias de las estipulaciones de las presentes Normas y Condiciones Generales de Venta, o de cualquier otra que las modifiquen o sustituyan, fueran anuladas, o resultaran inejecutables por motivo legales, no se verá afectada la validez de las demás estipulaciones que, en todo caso, permanecerán vigentes.  
→ En caso de insolvencia judicial o extrajudicial, procedimiento concursal del Cliente o incumplimiento total o parcial de los términos acordados, NUDESPOL tendrá derecho a resolver la transacción sin necesidad de mediar preaviso y con la posibilidad de reclamar la correspondiente indemnización de daños y perjuicios.

#### CONCLUDING REMARKS

→ *The Customers acknowledges the content of these Standards and Conditions of Sale, witch works in its possession, as regulating supplies of successive orders of NUDESPOL.*  
→ *In the supposition that one or more of the stipulations of hese Standards and Conditions of Sale, or any other that could modify or substitute them could be annulled, or unenforceable for legal reasons, will not be affected the validity of the remaining stipulations, which in any case remain valid.*  
→ *In cases of judicial or extrajudicial insolvency, bankruptcy procedure of Customer, total or partial breach of the agreed terms, NUDESPOL are entitled to finish tre transaction without the necessity of prior notice and the possibility of claiming the appropriate compensation for damages.*

#### LEGISLACIÓN Y JURISDICCIÓN

→ En los casos de litigio sobre especificaciones y características de calidad de los productos, regirán las normas y procedimientos de calidad de NUDESPOL.  
→ Las partes acuerdan expresamente someter las controversias que entre ellas pudiesen surgir de la aplicación o interpretación de los contratos que las vinculen en el presente o en el futuro, a los juzgados y tribunales de Valencia.  
→ La legislación aplicable será la española, con expresa exclusión a cualquier otra que pudiera ser de aplicación. En el momento de cursar un pedido el cliente acepta y se somete las condiciones anteriores.

#### LEGISLATION AND JURISDICTION

→ *In cases of litigations over specifications and quality characteristics of the products, shall prevail the standards and procedures of quality of Nudespol.*  
→ *The parties expressly agree to submit any controversies that may arise between them in the implementation or interpretation of de contracts linking them in the present or in tne future, to the Courts and Tribunals of Valencia.*  
→ *The applicables law is the Spanish with espress exclusion of any other witch could be applicable. At the moment of placing an order the Customer agrees and submits the foregoing conditions.*



DIRECCIÓN DE PROYECTO/*Project Direction*: STS CONSULTORES

DISEÑO/*Design*: STS CONSULTORES

IMPRIME/*Printing*: FERNANDO GIL, S.A

EDITA/*Edit by*: NUDESPOL, S.L.

CATÁLOGO/*Catalogue*: NUD/0618 ESP-ING



FACTORÍA 1

Polígono Enchilagar del Rullo, calle 20  
46191 Villamarchante (Valencia)

FACTORÍA 2

Polígono Fuente del Jarro, calle Villa de Madrid 41  
46988 Paterna (Valencia)

+34 962 52 03 46  
pedidos@nudespól.com  
[www.nudespól.com](http://www.nudespól.com)